

ALPHARD

この度は当社の製品をお買い上げいただきましてありがとうございます。
本書はアルファードにスポイラーを取り付ける場合の取付要領について記載しています。取付前に必ずお読み頂き、記載内容に従って正しく取り付けを行って下さい。

取付要領書

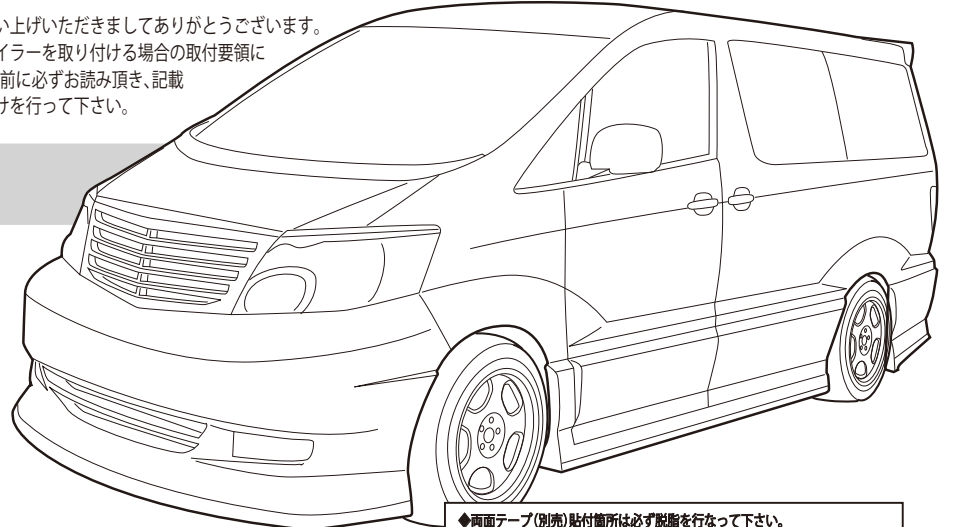

- 注意**
- ◆記載内容を守らなかった為の不具合につきましては責任を負いかねる場合がありますので予め御承知下さい。
 - ◆本製品を改造しての取付は絶対にしないで下さい。
 - ◆純正部品取り外し時の御不明点は車輻販売ディーラーにお問い合わせ下さい。
 - ◆作業は全て、サイドブレーキをかけ、エンジンを停止し完全に冷めてから車輻が確実に固定されている事を確認してからタイヤを外して行って下さい。
 - ◆本製品は製品、車輻誤差等により、取り付け穴及び車輻との合わせ部をヤスリ等で削り調整して頂く場合がございます。
 - ◆本製品は塗装前に必ず車輻に仮り合わせ、隙間調整を行なって下さい。
 - ◆取り付け上の不備による不具合及び塗装後の返品には応じられませんので御注意下さい。
 - ◆本製品はFRP成型品です。無理な力を加えると破損する恐れがございます。特にビス、ボルト固定の際は必ず全体を仮止めし各部の取り付け具合を確認しながら少しずつ細心の注意で無理な力を加えないように本締めして下さい。
 - ◆車輻側の穴開け部には腐食防止の処理を施して下さい。
 - ◆取り付け完了後は各取り付け部及び全体のガタツキ等が無いが、再確認して下さい。又、一定期間毎に取り付け確認、必要に応じて増締めを行なって下さい。

※ 両面テープはお近くの自動車用品店、ホームセンター等でお買い求め下さい。

- ◆両面テープ(別売)貼付箇所は必ず脱脂を行なって下さい。
- ◆両面テープ(別売)は冬季等の低温時には接着力が低下しますのでドライヤー等で暖めてから貼付作業を行なって下さい。
- ◆両面テープ(別売)貼付後は約2時間放置し、洗車等濡れる事は避けて下さい。

FRONT BUMPER SPOILER & GRILL & FOG

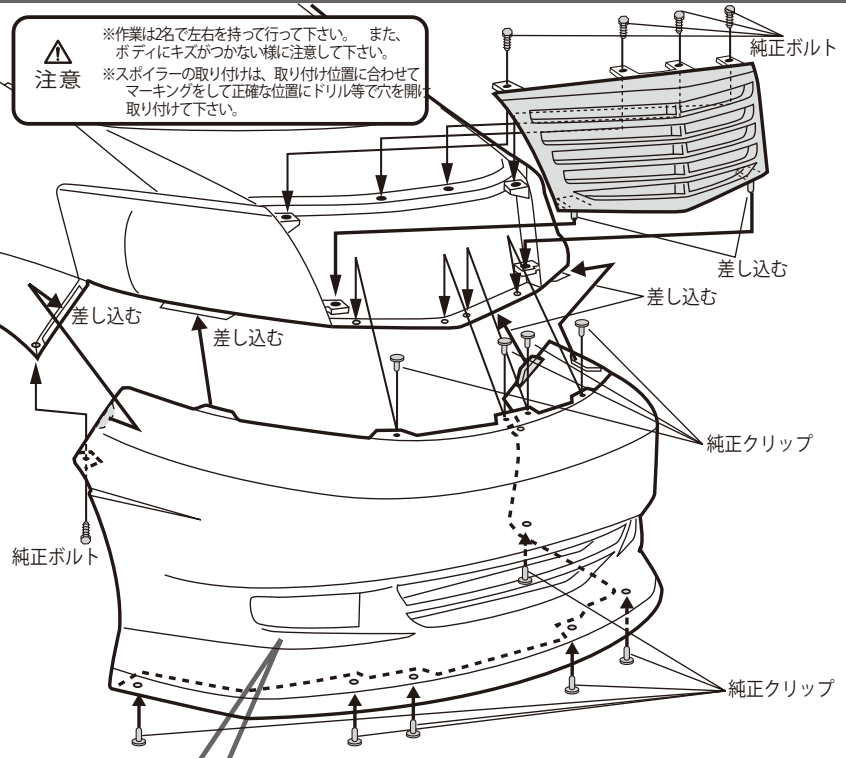

- 注意**
- ※作業は2名で左右を持って行って下さい。また、ボディにキズがつかない様に注意して下さい。
 - ※スポイラーの取り付けは、取り付け位置に合わせてマーキングをして正確な位置にドリル等で穴を開け取り付けして下さい。

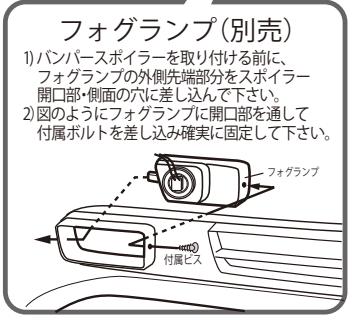

- フォグランプ(別売)**
- 1) バンパースポイラーを取り付ける前に、フォグランプの外側先端部分をスポイラー開口部・側面の穴に差し込んで下さい。
 - 2) 図のようにフォグランプに開口部を通して付属ボルトを差し込み確実に固定して下さい。

- 1) 純正バンパーを外し、バンパースポイラーを仮合わせします。フェンダー、ライトのスポイラーの凸部をボディに差し込みます。フェンダー部左右2ヶ所、グリル部4ヶ所、底面6ヶ所の純正穴に合わせドリルで穴を開けて下さい。純正ボルト、純正クリップで仮止めして下さい。
- 2) グリル下の凸部をライト内側のステーに差し込みます。上部4ヶ所をフレームの穴に合わせて純正ボルトで純正ビスで仮止めして下さい。
- 3) バンパースポイラー、グリルが正確な位置に取り付けられているかを確認してから、確実に固定して下さい。

SIDE STEP & DOOR PANEL

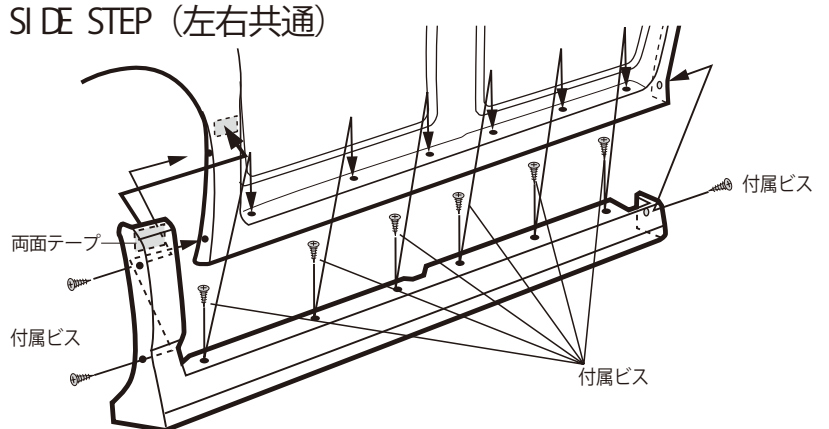

SIDE STEP (左右共通)

- 1) サイドステップをボディに仮合わせし、フェンダー部・前2ヶ所(縦位置)と、フェンダー部後1ヶ所、側面ステップ部6ヶ所(横位置)にドリルで穴を開けて下さい。
- 2) サイドステップをボディに仮合わせし、フェンダー部・前2ヶ所(縦位置)と、フェンダー部後2ヶ所(横位置)、側面ステップ部6ヶ所(横位置)を付属のビスで仮止めして下さい。フロントフェンダー部の内側に両面テープ(別売)を貼り固定して下さい。
- 3) 正確な位置に取り付けられているかを確認してから、確実に固定して下さい。

DOOR PANEL (左右共通)

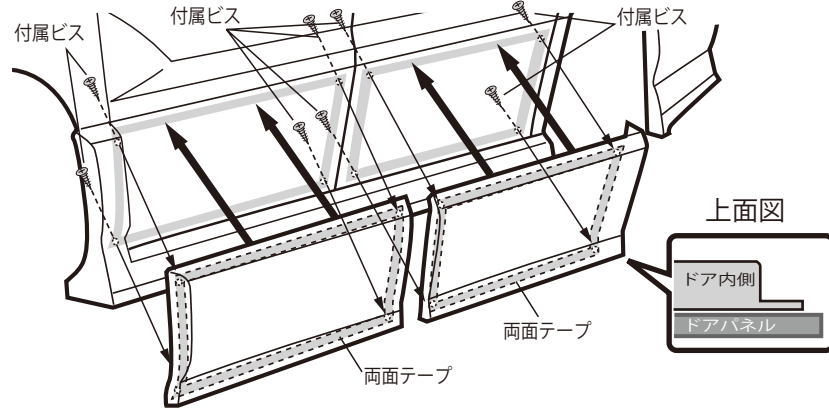

- ドアパネルの固定は両面テープ又は、ビス止めのどちらかの方法で固定して下さい。
- 1) 前部のサイドパネルを、ドアの後方に合わせ、前方にクリアランスを開けてドアの開閉がスムーズになる様に仮合わせします。パネル内側に図の様にプシルゴム(別売)を貼り、パネルの内側から純正パネルの下側に合わせて前後計4ヶ所に穴を開け、付属のビスで取り付けして下さい。
 - 2) 後部のサイドパネルを、ドアを閉じた状態でリアフェンダーとの間にクリアランスが空くように調整し、ドアの開閉がスムーズになる様に仮合わせします。パネル内側に図の様にプシルゴム(別売)を貼り、パネルの内側から純正パネルの下側に合わせて前後計4ヶ所に穴を開け、付属のビスで取り付けして下さい。
 - 3) 正確な位置に取り付けられているかを確認してから、確実に固定して下さい。

- 注意**
- ※作業は2名で左右を持って行って下さい。また、ボディにキズがつかない様に注意して下さい。
 - ※サイドステップの取り付けは、全て取り付け位置に合わせてマーキングをして正確な位置にドリル等で穴を開け取り付けして下さい。

REAR BUMPER SPOILER

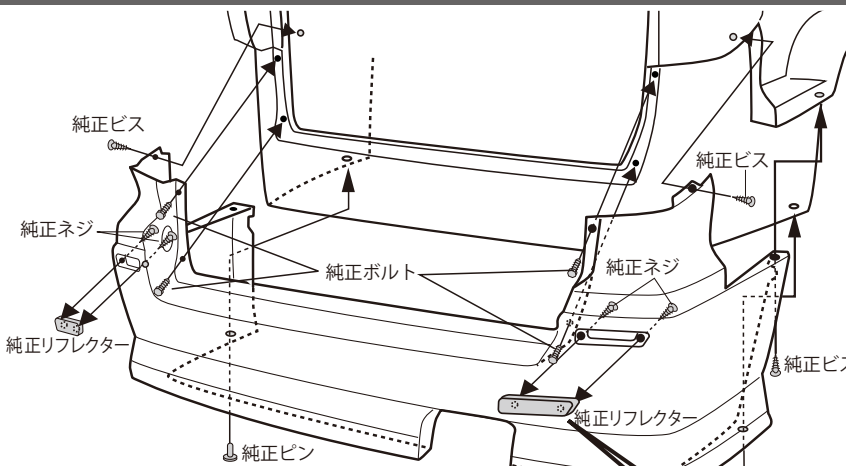

- 1) 純正バンパーを外して下さい。
- 2) バンパースポイラーに純正リフレクターを純正ビスで固定して下さい。
- 3) バンパースポイラーを仮合わせし、バンパースポイラー下側に純正ピン用の穴を開け純正ピンで2固定します。
- 4) スポイラー上部(左右)、フェンダー上部(左右)、ステップ上部(正面左右)の位置をマーキングし、取り付け具合や位置が正確かどうかをよく確かめてから穴を開けます。
- 5) 各純正ビス、ボルトの各ヶ所を仮止めします。
- 7) 取り付け具合や位置が正確かどうかをよく確かめてから確実に固定して下さい。

- 注意**
- ※作業は2名で左右を持って行って下さい。また、ボディにキズがつかない様に注意して下さい。

EYE LINE

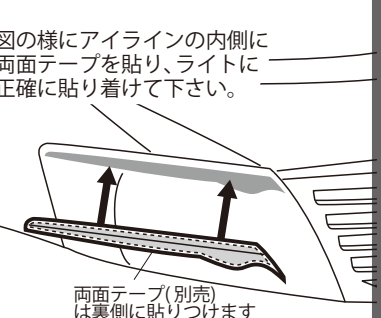

- 図の様にアイラインの内側に両面テープを貼り、ライトに正確に貼り付けて下さい。
- 注意**
- ※作業はボディにキズがつかない様に注意して下さい。
 - ※貼り付け部の汚れは事前に拭き取ってから行って下さい。

REAR WING

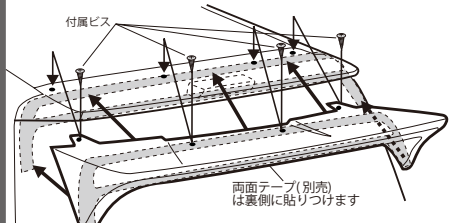

- 1) 純正ウィング装着車は、リアウィングの上から被せボンド又は両面テープ(別売)と純正ビスの穴4ヶ所を開け仮止めして下さい。
- 2) ウィングスポイラーが正確に取り付けられているかを確認して確実に固定して下さい。

- 注意**
- ※作業はボディにキズがつかない様に注意して下さい。
 - ※貼り付け部の汚れは事前に拭き取ってから行って下さい。